

GR-300N 6段ブーム、2段パワーチルトジブ、H型アウトリガ

■主要諸元

●クレーン

クレーン 容 量	7.7mブーム	30,000kg×3.0m (8本掛)
	12.7mブーム	19,000kg×5.0m (6本掛)
	17.7mブーム	17,000kg×4.5m (6本掛)
	22.7mブーム	12,000kg×6.0m (4本掛)
	27.7mブーム	9,000kg×7.0m (4本掛)
	30.5mブーム	8,000kg×7.0m (4本掛)
	32.0mブーム	7,000kg×7.0m (4本掛)
	6.5mジブ	3,200kg×72° (1本掛)
	11.0mジブ	2,000kg×70° (1本掛)
	シングルトップ	4,000kg (1本掛)
最大地上揚程	ブーム	32.8m
	ジブ	43.9m
最大作業半径	ブーム	29.5m
	ジブ	32.5m
ブーム長さ	7.7m~32.0m	
ブーム伸縮長さ	24.3m	
ブーム伸ばし速度	24.3m/77s	
ジブ長さ	6.5m, 11.0m	
巻上げ速度 (ロープスピード)	主 巻	120m/min (4層)
	補 巻	120m/min (4層)
フック巻上げ速度	主 巻	15.0m/min (8本掛)
	補 巻	120m/min (1本掛)
巻上げ速度 (ロープスピード) 【参考】	主 巻	標準:110m/min (4層) 高速:200m/min (4層) ……自由降下装置無ウインチ仕様車のみ
	補 巻	標準:110m/min (4層) 高速:200m/min (4層) ……自由降下装置無ウインチ仕様車のみ
ブーム起伏角度	-8°~83°	
ブーム上げ速度	-8°~83°/47s	
旋 回 角 度	360°連続	
旋 回 速 度	2.5min ⁻¹ [rpm]	
ワイヤロープ	主 巻	径16mm×長さ182m 難燃性ワイヤロープ
	補 巻	径16mm×長さ98m 難燃性ワイヤロープ
ブーム形式	六角形6段油圧伸縮式 (2・3段目同時、4・5・6段目同時)	
ブーム伸縮装置	複動油圧シリンダ直押し 2本、ワイヤロープ式伸縮装置 2基	
ジブ形式	オフセット 5°~60° 油圧無段階傾斜式	
シングルトップ形式	先端ブーム取付固定式	
巻上装置	油圧モーター駆動ハスバ歯車減速式、自動ブレーキ、 高速巻下げ機能 ……自由降下装置無ウインチ仕様車のみ	
	自由降下装置 (足踏みブレーキ付) ……自由降下装置付ウインチ仕様車のみ	
ブーム起伏装置	複動油圧シリンダ直押し 1本、圧力補償付流量調整弁付	
旋 回 装 置	油圧モーター駆動遊星歯車減速式、スイングベアリング式、ネガティブブレーキ	
アウトリガ	全油圧式H型 (フロート一体型)、スライド・ジャッキ各個操作装置付、 張出幅:最大6.7m、中間6.3m、5.2m、3.8m、最小2.08m	
操 作 方 式	油圧パイロット方式	
作業時最大路面荷重	28.4t	
動力取出方式	P.T.O湿式多板クラッチ式	
油 圧 ポ ン プ	2連可変ピストンポンプ、ギヤポンプ+ピストンポンプ	
安 全 装 置	過負荷防止装置 (AML)、旋回自動停止装置、起伏緩停止機能、 巻過防止装置、作業領域制御装置、自動降下インタロック装置…	
	…自由降下装置付ウインチ仕様車のみ、アウトリガ張出幅検出装置、水準器、玉掛けロープはずれ止め、油圧安全弁、伸縮シリンダ油圧ロック装置、起伏シリンダ油圧ロック装置、パワーチルトシリンダ油圧ロック装置、ジャッキシリンダ油圧ロック装置	
付 属 装 置	除湿機能付エアコン、作動油温度表示灯、FM・AMラジオ、 オイルクーラー、視覚式ドラム回転指示装置、 操作ペダル…ISO配列の場合:伸縮用および補巻用 タダ/配列の場合:起伏用および伸縮用 テレビ (オプション)	

●キャリア

エンジン	名 称	三菱 6M60-TLE2A (過給機及び給気冷却器付)
	形 式	水冷4サイクル6気筒直接噴射式ディーゼルエンジン
	総排気量	7.545L
	最高出力	200kW [272PSI/2,700min ⁻¹ [rpm]]
	最大トルク	785N・m [80.0kgf・m]/1,400min ⁻¹ [rpm]
トルクコンバータ形式		3要素1段 (自動ロックアップ機構付)
変 速 機 形 式		自動及び手動変速式、パワーシフト式 (湿式多板クラッチ)、 前進4段、後退1段 (Hi,Lo付)
減 速 機 形 式		車軸2段減速式
駆 動 方 式		2輪駆動 (4×2)・4輪駆動 (4×4) 切換式
前 車 軸 形 式		全浮動式
後 車 軸 形 式		全浮動式
懸架方式	前 輪	ハイドロニューマチックサスペンション (油圧ロックシリンダ付)
	後 輪	ハイドロニューマチックサスペンション (油圧ロックシリンダ付)
ステアリング形式		全油圧式パワーステアリング 逆ステアリング補正機構付
ブレーキ	主ブレーキ	空気油圧複合式 ディスクブレーキ
	駐車ブレーキ	機械式推進軸制動内部拡張式
	補助ブレーキ	流体式リターダ、排気管開閉弁式排気ブレーキ 作業用補助制動装置
フ レ ー ム		箱形溶接構造
バ ッ テ リ		12V-120Ah×2個 (24V)
燃 料 タ ン ク 容 量		300L
タイヤ	前 輪	385/95 R25 170E ROAD
	後 輪	385/95 R25 170E ROAD
キ ャ ブ	乗車定員1人、内装付、液体封入ゴムマウント方式、フル アジャスタブル中折れシート (ヘッドレスト、アームレスト、 シートベルト付)、アジャスト式ハンドル (チルト、伸縮)、 間欠式フロント・天井ワイパ (ウォッシュャ付)、パワーウインド、 サイドバイズ	
	緊急かじ取装置、サスペンションロック装置、後輪ステアリング ロック装置、エンジンオーバーラン警報装置、オーバシフト 防止装置、駐車ブレーキ警報装置、ブーム右サイドミラー、 左前方確認モニターテレビ	
付 属 装 置		集中給油装置、電動格納ミラー

●走行時寸法

全 長	9,620mm	
全 幅	2,490mm	
全 高	3,495mm	
軸 距	3,550mm	
輪 距	前 輪	2,060mm
	後 輪	2,060mm

●走行性能

最 高 速 度	49km/h
登坂能力 (tanθ)	0.57
最 小 回 転 半 径	5.1m (4輪ステアリング)
	8.6m (2輪ステアリング)

●重量

車 両 総 重 量	28,275kg
前 輪 重	14,140kg
後 輪 重	14,135kg

■ 定格総荷重表

① アウトリガ使用

[ブーム]

単位: (t)

ブーム長さ 作業半径	アウトリガ最大張出 (6.7m) -全周-						
	7.7m	12.7m	17.7m	22.7m	27.7m	30.5m	32.0m
2.5m	30.0	19.0	17.0	12.0			
3.0m	30.0	19.0	17.0	12.0			
3.5m	27.8	19.0	17.0	12.0	9.0		
4.0m	25.0	19.0	17.0	12.0	9.0		
4.5m	22.5	19.0	17.0	12.0	9.0	8.0	7.0
5.0m	20.3	19.0	16.2	12.0	9.0	8.0	7.0
5.5m		18.5	15.2	12.0	9.0	8.0	7.0
6.0m		17.0	14.3	12.0	9.0	8.0	7.0
6.5m		15.4	13.5	11.5	9.0	8.0	7.0
7.0m		14.0	12.8	11.0	9.0	8.0	7.0
8.0m		11.6	11.5	9.9	8.4	7.4	6.7
9.0m		9.2	9.25	8.9	7.7	6.8	6.4
10.0m		7.3	7.4	8.0	7.1	6.2	5.9
11.0m			6.1	6.7	6.55	5.7	5.4
12.0m			5.1	5.7	6.0	5.3	5.0
13.0m			4.25	4.8	5.2	4.9	4.55
14.0m			3.55	4.15	4.5	4.6	4.25
15.0m			3.0	3.6	3.9	4.0	3.95
16.0m				3.05	3.45	3.55	3.7
17.0m				2.65	3.0	3.15	3.3
18.0m				2.25	2.6	2.75	2.9
19.0m				2.0	2.3	2.4	2.55
20.0m				1.7	2.05	2.15	2.3
22.0m					1.55	1.7	1.8
24.0m					1.15	1.25	1.4
26.0m						0.95	1.1
28.0m						0.7	0.8
29.5m							0.6
A (°)	0~83						

A: ブーム角度の範囲 (無負荷時)

[ブーム]

単位: (t)

ブーム長さ 作業半径	アウトリガ中間張出 (6.3m) -側方-						
	7.7m	12.7m	17.7m	22.7m	27.7m	30.5m	32.0m
2.5m	30.0	19.0	17.0	12.0			
3.0m	30.0	19.0	17.0	12.0			
3.5m	27.8	19.0	17.0	12.0	9.0		
4.0m	25.0	19.0	17.0	12.0	9.0		
4.5m	22.5	19.0	17.0	12.0	9.0	8.0	7.0
5.0m	20.3	19.0	16.2	12.0	9.0	8.0	7.0
5.5m		18.5	15.2	12.0	9.0	8.0	7.0
6.0m		17.0	14.3	12.0	9.0	8.0	7.0
6.5m		15.0	13.5	11.5	9.0	8.0	7.0
7.0m		13.2	12.8	11.0	9.0	8.0	7.0
8.0m		10.5	10.7	9.9	8.4	7.4	6.7
9.0m		8.5	8.4	8.9	7.7	6.8	6.4
10.0m		6.7	6.8	7.6	7.1	6.2	5.9
11.0m			5.55	6.3	6.55	5.7	5.4
12.0m			4.6	5.3	5.7	5.3	5.0
13.0m			3.8	4.5	4.9	4.9	4.55
14.0m			3.2	3.8	4.2	4.35	4.25
15.0m			2.65	3.25	3.6	3.75	3.85
16.0m				2.8	3.1	3.3	3.5
17.0m				2.35	2.7	2.85	3.05
18.0m				2.05	2.35	2.5	2.7
19.0m				1.75	2.05	2.2	2.4
20.0m				1.5	1.7	1.9	2.1
22.0m					1.3	1.45	1.65
24.0m					0.95	1.05	1.2
26.0m						0.8	0.9
28.0m						0.6	0.65
29.0m							0.55
A (°)	0~83						

A: ブーム角度の範囲 (無負荷時)

[ジブ]

単位: (t)

ジブ長さ オフセット	アウトリガ最大張出 (6.7m) -全周-																			
	32.0mブーム+6.5mジブ								32.0mブーム+11.0mジブ											
	5°		25°		45°		60°		5°		25°		45°		60°					
ブーム角度	作業半径 (m)	定格総荷重 (t)	作業半径 (m)	定格総荷重 (t)	作業半径 (m)	定格総荷重 (t)	作業半径 (m)	定格総荷重 (t)	作業半径 (m)	定格総荷重 (t)	作業半径 (m)	定格総荷重 (t)	作業半径 (m)	定格総荷重 (t)	作業半径 (m)	定格総荷重 (t)				
83°	4.8	3.2	6.6	2.3	7.8	1.7	8.4	1.6	5.8	2.0	9.2	1.4	11.5	1.0	12.6	0.8				
76°	9.9	3.2	11.4	2.3	12.4	1.7	12.9	1.6	11.9	2.0	14.8	1.4	16.5	1.0	17.2	0.8				
72°	12.7	3.2	14.1	2.3	14.9	1.7	15.2	1.53	15.1	2.0	17.6	1.3	19.2	0.95	19.7	0.73				
70°	14.0	2.9	15.4	2.3	16.1	1.7	16.3	1.5	16.6	2.0	19.0	1.25	20.4	0.94	20.8	0.7				
65°	16.9	2.3	18.4	1.95	18.9	1.7	18.8	1.45	19.8	1.7	22.1	1.15	23.3	0.93	23.3	0.7				
60°	20.2	1.85	21.2	1.65	21.6	1.5	21.5	1.4	23.0	1.35	25.2	1.1	26.1	0.92	25.9	0.7				
55°	23.0	1.45	23.6	1.35	23.8	1.3			25.9	1.1	28.0	1.0	28.5	0.88						
50°	25.6	0.95	25.8	0.9	26.0	0.9			28.6	0.8	30.4	0.7	30.7	0.7						
45°	27.7	0.63	27.8	0.6	27.9	0.6			30.9	0.5	32.4	0.45	32.5	0.45						
40°	29.7	0.35	29.8	0.33																
A (°)	39~83				44~83				59~83				44~83				59~83			

A: ブーム角度の範囲 (無負荷時)

[ジブ]

単位: (t)

ジブ長さ オフセット	アウトリガ中間張出 (6.3m) -側方-															
	32.0mブーム+6.5mジブ								32.0mブーム+11.0mジブ							
	5°		25°		45°		60°		5°		25°		45°		60°	
ブーム角度	作業半径 (m)	定格総荷重 (t)	作業半径 (m)	定格総荷重 (t)	作業半径 (m)	定格総荷重 (t)	作業半径 (m)	定格総荷重 (t)	作業半径 (m)	定格総荷重 (t)	作業半径 (m)	定格総荷重 (t)	作業半径 (m)	定格総荷重 (t)	作業半径 (m)	定格総荷重 (t)
83°	4.8	3.2	6.6	2.3	7.8	1.7	8.4	1.6	5.8	2.0	9.2	1.4	11.5	1.0	12.6	0.8
76°	9.9	3.2	11.4	2.3	12.4	1.7	12.9	1.6	11.9	2.0	14.8	1.4	16.5	1.0	17.2	0.8
72°	12.7	3.2	14.1	2.3	14.9	1.7	15.2	1.53	15.1	2.0	17.6	1.3	19.2	0.95	19.7	0.73
70°	14.0	2.9	15.4	2.3	16.1	1.7	16.3	1.5	16.6	2.0	19.0	1.25	20.4	0.94	20.8	0.7
65°	16.9	2.3	18.4	1.95	18.9	1.7	18.8	1.45	19.8	1.7	22.1	1.15	23.3	0.93	23.3	0.7
60°	20.1	1.8	21.2	1.6	21.6	1.5	21.5	1.4	23.0	1.35	25.2	1.1	26.1	0.92	25.9	0.7
55°	22.8	1.2	23.5	1.15	23.8	1.1			25.8	0.95	27.9	0.9	28.5	0.85		
50°	25.4	0.8	25.8	0.75	26.0	0.75			28.5	0.6	30.3	0.55	30.7	0.55		
45°	27.5	0.45	27.8	0.4	27.9	0.4			30.8	0.35	32.3	0.3	32.4	0.3		
A (°)	44~83				59~83				44~83				59~83			

A: ブーム角度の範囲 (無負荷時)

[ブーム]

単位: (t)

ブーム長さ		アウトリガ中間張出 (5.2m)						側方
作業半径	7.7m	12.7m	17.7m	22.7m	27.7m	30.5m	32.0m	
2.5m	30.0	19.0	17.0	12.0				
3.0m	30.0	19.0	17.0	12.0				
3.5m	27.8	19.0	17.0	12.0	9.0			
4.0m	25.0	19.0	17.0	12.0	9.0			
4.5m	22.5	19.0	17.0	12.0	9.0	8.0	7.0	
5.0m	19.0	19.0	16.2	12.0	9.0	8.0	7.0	
5.5m		16.0	15.2	12.0	9.0	8.0	7.0	
6.0m		13.4	13.4	12.0	9.0	8.0	7.0	
6.5m		11.5	11.5	11.5	9.0	8.0	7.0	
7.0m		10.0	9.9	10.9	9.0	8.0	7.0	
8.0m		7.6	7.6	8.5	8.4	7.4	6.7	
9.0m		6.0	6.0	6.8	7.3	6.8	6.4	
10.0m		4.8	4.8	5.6	6.0	6.1	5.9	
11.0m			3.9	4.6	5.0	5.15	5.25	
12.0m			3.15	3.8	4.2	4.3	4.5	
13.0m			2.55	3.2	3.5	3.7	3.8	
14.0m			2.05	2.65	2.95	3.15	3.25	
15.0m			1.65	2.2	2.55	2.7	2.8	
16.0m				1.85	2.15	2.35	2.45	
17.0m				1.55	1.8	2.0	2.1	
18.0m				1.25	1.55	1.7	1.8	
19.0m				1.0	1.3	1.45	1.55	
20.0m				0.8	1.1	1.2	1.3	
22.0m					0.7	0.8	0.95	
24.0m					0.4	0.5	0.65	
26.0m							0.4	
A (°)	0~83			6~83 26~83 27~83				

A: ブーム角度の範囲 (無負荷時)

[ブーム]

単位: (t)

ブーム長さ		アウトリガ中間張出 (3.8m)						側方
作業半径	7.7m	12.7m	17.7m	22.7m	27.7m	30.5m	32.0m	
2.5m	30.0	19.0	17.0	12.0				
3.0m	28.0	19.0	17.0	12.0				
3.5m	22.5	19.0	17.0	12.0	9.0			
4.0m	17.2	17.7	16.0	12.0	9.0			
4.5m	13.3	13.9	13.8	12.0	9.0	8.0	7.0	
5.0m	10.8	11.4	11.4	11.5	9.0	8.0	7.0	
5.5m		9.5	9.5	10.3	9.0	8.0	7.0	
6.0m		8.1	8.1	8.8	9.0	8.0	7.0	
6.5m		6.9	6.9	7.65	8.1	7.8	7.0	
7.0m		5.95	5.95	6.6	7.1	7.15	7.0	
8.0m		4.5	4.5	5.2	5.6	5.7	5.8	
9.0m		3.45	3.45	4.05	4.5	4.6	4.7	
10.0m		2.6	2.6	3.25	3.65	3.8	3.9	
11.0m			2.0	2.6	3.0	3.1	3.2	
12.0m			1.5	2.05	2.4	2.55	2.65	
13.0m			1.1	1.6	1.95	2.1	2.2	
14.0m			0.7	1.25	1.55	1.7	1.85	
15.0m			0.4	0.95	1.25	1.4	1.5	
16.0m				0.7	1.0	1.15	1.25	
17.0m				0.45	0.75	0.9	1.0	
18.0m					0.5	0.65	0.8	
19.0m						0.5	0.65	
20.0m							0.45	
A (°)	0~83			34~83 45~83 48~83 48~83				

A: ブーム角度の範囲 (無負荷時)

[ジブ]

単位: (t)

ジブ長さ		アウトリガ中間張出 (5.2m)								側方						
オフセット	32.0mブーム+6.5mジブ				32.0mブーム+11.0mジブ											
ブーム角度	5°		25°		45°		60°		5°		25°		45°		60°	
	作業半径 (m)	定格総荷重 (t)	作業半径 (m)	定格総荷重 (t)	作業半径 (m)	定格総荷重 (t)	作業半径 (m)	定格総荷重 (t)	作業半径 (m)	定格総荷重 (t)	作業半径 (m)	定格総荷重 (t)	作業半径 (m)	定格総荷重 (t)	作業半径 (m)	定格総荷重 (t)
83°	4.8	3.2	6.6	2.3	7.8	1.7	8.4	1.6	5.8	2.0	9.2	1.4	11.5	1.0	12.6	0.8
76°	9.9	3.2	11.4	2.3	12.4	1.7	12.9	1.6	11.9	2.0	14.8	1.4	16.5	1.0	17.2	0.8
72°	12.7	3.2	14.1	2.3	14.9	1.7	15.2	1.53	15.1	2.0	17.6	1.3	19.2	0.95	19.7	0.73
70°	13.9	2.8	15.4	2.3	16.1	1.7	16.3	1.5	16.6	2.0	19.0	1.25	20.4	0.94	20.8	0.7
65°	16.7	1.8	18.4	1.7	18.9	1.55	18.8	1.4	19.7	1.45	22.1	1.15	23.3	0.93	23.3	0.7
60°	19.7	1.15	20.9	1.05	21.5	1.0	21.5	0.9	22.6	0.9	25.0	0.85	26.0	0.7	25.9	0.6
55°	22.3	0.65	23.3	0.55	23.8	0.55			25.4	0.5	27.5	0.5	28.3	0.4		
52°	23.8	0.35	24.7	0.33	25.2	0.3										
A (°)	51~83				59~83				54~83				59~83			

A: ブーム角度の範囲 (無負荷時)

[ジブ]

単位: (t)

ジブ長さ		アウトリガ中間張出 (3.8m)								側方						
オフセット	32.0mブーム+6.5mジブ				32.0mブーム+11.0mジブ											
ブーム角度	5°		25°		45°		60°		5°		25°		45°		60°	
	作業半径 (m)	定格総荷重 (t)	作業半径 (m)	定格総荷重 (t)	作業半径 (m)	定格総荷重 (t)	作業半径 (m)	定格総荷重 (t)	作業半径 (m)	定格総荷重 (t)	作業半径 (m)	定格総荷重 (t)	作業半径 (m)	定格総荷重 (t)	作業半径 (m)	定格総荷重 (t)
83°	4.8	3.2	6.6	2.3	7.8	1.7	8.4	1.6	5.8	2.0	9.2	1.4	11.5	1.0	12.6	0.8
76°	9.9	3.2	11.4	2.3	12.4	1.7	12.9	1.6	11.9	2.0	14.8	1.4	16.5	1.0	17.2	0.8
72°	12.2	2.1	13.8	1.8	14.9	1.6	15.2	1.2	14.8	1.6	17.6	1.3	19.2	0.95	19.7	0.73
70°	13.5	1.65	15.1	1.45	16.0	1.3	16.2	1.0	16.0	1.25	19.2	1.1	20.3	0.8	20.8	0.6
65°	16.3	0.8	17.8	0.75	18.6	0.7	18.7	0.5	19.0	0.6	21.5	0.55	23.0	0.45	23.3	0.45
A (°)	64~83				64~83				64~83				64~83			

A: ブーム角度の範囲 (無負荷時)

[ブーム]

単位: (t)

		アウトリガ最小張出 (2.08m)						側方
ブーム長さ	作業半径	7.7m	12.7m	17.7m	22.7m	27.7m	30.5m	32.0m
		2.5m	11.5	11.5	10.5	10.0		
3.0m	11.5	11.5	10.5	10.0				
3.5m	8.7	8.9	9.0	9.0	8.0			
4.0m	6.9	7.0	7.0	7.6	7.8			
4.5m	5.5	5.6	5.6	6.2	6.6	6.0	5.6	
5.0m	4.4	4.5	4.5	5.2	5.5	5.5	5.6	
5.5m		3.7	3.7	4.4	4.75	4.8	4.9	
6.0m		3.0	3.0	3.7	4.1	4.1	4.2	
6.5m		2.5	2.5	3.15	3.5	3.55	3.6	
7.0m		2.0	2.0	2.65	3.0	3.05	3.15	
8.0m		1.25	1.25	1.9	2.25	2.35	2.4	
9.0m		0.65		1.3	1.6	1.75	1.85	
10.0m					1.15	1.25	1.35	
A (°)		0~83	29~83	57~83	62~83	57~83	68~83	69~83

A: ブーム角度の範囲 (無負荷時)

①アウトリガ使用

[アウトリガ使用時の注意]

1. 定格総荷重は、水平堅土上においてクレーンを水平に設置した状態で、つり具とフック質量 (主巻: 260kg, 12tフック: 170kg, 補巻: 60kg) を含んだ値です。太線より上側はクレーンの強度により定められ、下側はクレーンの安定度によって定められています。
2. 作業半径は、ブームのたわみを含んだ実際の値に基づいていますので、必ず作業半径を基準にしてください。
3. ジブ作業は、ブームの長さにかかわらずブームの角度だけを基準にしてください。なお、作業半径は32.0mブームにジブを装着した場合の参考値を示します。
4. シングルトップの定格総荷重は、ブームの定格総荷重よりブームに取り付けられているフックの質量を差し引いた値とし、かつ限度は4.0t です。
5. 高速巻下げ (自由降下装置無ウインチ仕様車の場合) はフックのみを降下するとき使用してください。また急激なレバー操作は避けてください。
6. 自由降下 (自由降下装置付ウインチ仕様車の場合) は原則としてフックのみを降下するとき使用してください。やむをえずつり荷を自由降下する場合には、定格総荷重の1/5を限度とし、急激なブレーキ操作は避けてください。
7. 各ブーム長さにおけるフックのワイヤーロープ標準巻掛本数は下表のとおりです。ただし、この掛数以外で使用する場合は、ロープ1本当たり主巻3.75t以下、補巻4.0t以下としてください。

ブーム長さ	7.7m	12.7m	17.7m	22.7m	27.7m	30.5m	32.0m	ジブ/シングルトップ
巻掛本数	8	6	6	4	4	4	4	1

8. 側方域でのつり上げ性能は、アウトリガ張出幅によって異なります。張出幅に応じた性能で作業をしてください。また、前方・後方域でのつり上げ性能は「アウトリガ最大張出」の定格総荷重ですが、アウトリガ張出幅によってその前方・後方域の範囲 (角度a) が異なります。

張出幅	中間張出 (6.3m)	中間張出 (5.2m)	中間張出 (3.8m)	最小張出 (2.08m)
角度a	35	25	15	5

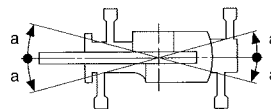

②アウトリガ不使用

単位: (t)

		車両静止時							
作業半径 (m)		7.7mブーム		12.7mブーム		17.7mブーム		22.7mブーム	
		前方	全周	前方	全周	前方	全周	前方	全周
3.0		14.0	8.2	11.5	6.3	8.0	6.3		
3.5		12.5	6.1	10.5	5.0	8.0	5.0	6.5	
4.0		11.0	4.7	9.7	4.1	8.0	4.1	6.5	5.0
4.5		10.0	3.75	8.8	3.3	8.0	3.3	6.5	4.1
5.0		9.0	2.8	8.0	2.7	7.5	2.7	6.5	3.45
5.5				6.5	2.2	6.5	2.2	6.0	2.9
6.0				5.8	1.8	5.8	1.8	5.5	2.45
6.5				5.1	1.4	5.1	1.4	5.1	2.0
7.0				4.4	1.0	4.4	1.0	4.7	1.6
8.0				3.4		3.4		3.9	1.0
9.0				2.55		2.55		3.15	
10.0				1.9		1.9		2.5	
11.0						1.3		1.85	
12.0						0.8		1.35	
13.0						0.5		0.9	
14.0								0.55	
A (°)		0~78		0~82	43~82	26~82	59~82	47~82	65~82

A: ブーム角度の範囲 (無負荷時)

②アウトリガ不使用

[アウトリガ不使用時の注意]

1. 定格総荷重は、水平堅土上においてタイヤのエア圧が規定 (900kPa [9.00kgf/cm²]) で、かつ完全にサスペンションロックシリンダをロッカーダウン (最縮小) した場合の値で、つり具とフック質量 (主巻: 260kg, 12tフック: 170kg, 補巻: 60kg) を含んだ値です。太線より上はクレーンの強度によって定められ、下は安定度によって定められています。実際の作業では、地盤、作業状態等を考慮して使用してください。
2. 作業半径は、ブームおよびタイヤのたわみを含んだ実際の値に基づいていますので、必ず作業半径を基準にしてください。
3. 各ブーム長さにおけるフックのワイヤーロープ標準巻掛本数は下表のとおりです。ただし、この掛数以外で使用する場合は、ロープ1本当たり主巻3.75t、補巻4t以下としてください。

ブーム長さ	7.7m	12.7m	17.7m	22.7m	シングルトップ
巻掛本数	4	4	4	4	1

4. 「前方」のクレーン作業は、AMLの「前方位置シンボル」が点灯している時に行ってください。前方の範囲は、ブームがキャリアの前方の2°以内です。

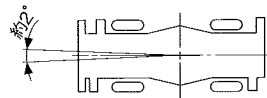

5. シングルトップの定格総荷重は、ブームの定格総荷重よりブームに取り付けられているフックの質量を差し引いた値として、かつ限度は4tです。
6. 高速巻下げ作業 (自由降下装置無ウインチ仕様車の場合)、自由降下作業 (自由降下装置付ウインチ仕様車の場合)、ブーム長さが、22.7mを超えるブーム作業およびジブの使用はしないでください。
7. つり荷走行は、「駆動切換」スイッチ [L/4D] にし、シフトレバーを1速に行ってください。
8. つり荷走行は、旋回ブレーキをかけ、荷が振れないように地面近くに保持し、1.6km/h以下で行ってください。特に急ハンドル、急発進、急ブレーキは避けてください。
9. つり荷走行中は、クレーン作業を行わないでください。

		車両走行時 (1.6km/h以下)							
作業半径 (m)		7.7mブーム		12.7mブーム		17.7mブーム		22.7mブーム	
		前方	全周	前方	全周	前方	全周	前方	全周
3.0		10.5	6.9	9.5	5.3	6.7	5.3		
3.5		9.6	5.1	8.7	4.25	6.7	4.2	5.5	
4.0		8.5	3.9	8.0	3.4	6.7	3.4	5.5	4.2
4.5		7.5	3.1	7.2	2.8	6.7	2.75	5.5	3.4
5.0		6.7	2.35	6.3	2.25	6.3	2.25	5.5	2.9
5.5				5.5	1.8	5.5	1.8	5.0	2.4
6.0				5.0	1.45	5.0	1.5	4.6	2.0
6.5				4.3	1.1	4.3	1.15	4.3	1.7
7.0				3.7	0.8	3.7	0.8	3.9	1.3
8.0				2.8		2.8		3.3	0.8
9.0				2.1		2.1		2.6	
10.0				1.6		1.6		2.1	
11.0						1.0		1.5	
12.0						0.65		1.1	
13.0								0.7	
A (°)		0~78		0~82	43~82	33~82	59~82	50~82	65~82

A: ブーム角度の範囲 (無負荷時)

■作業半径-揚程図

縮尺1/300

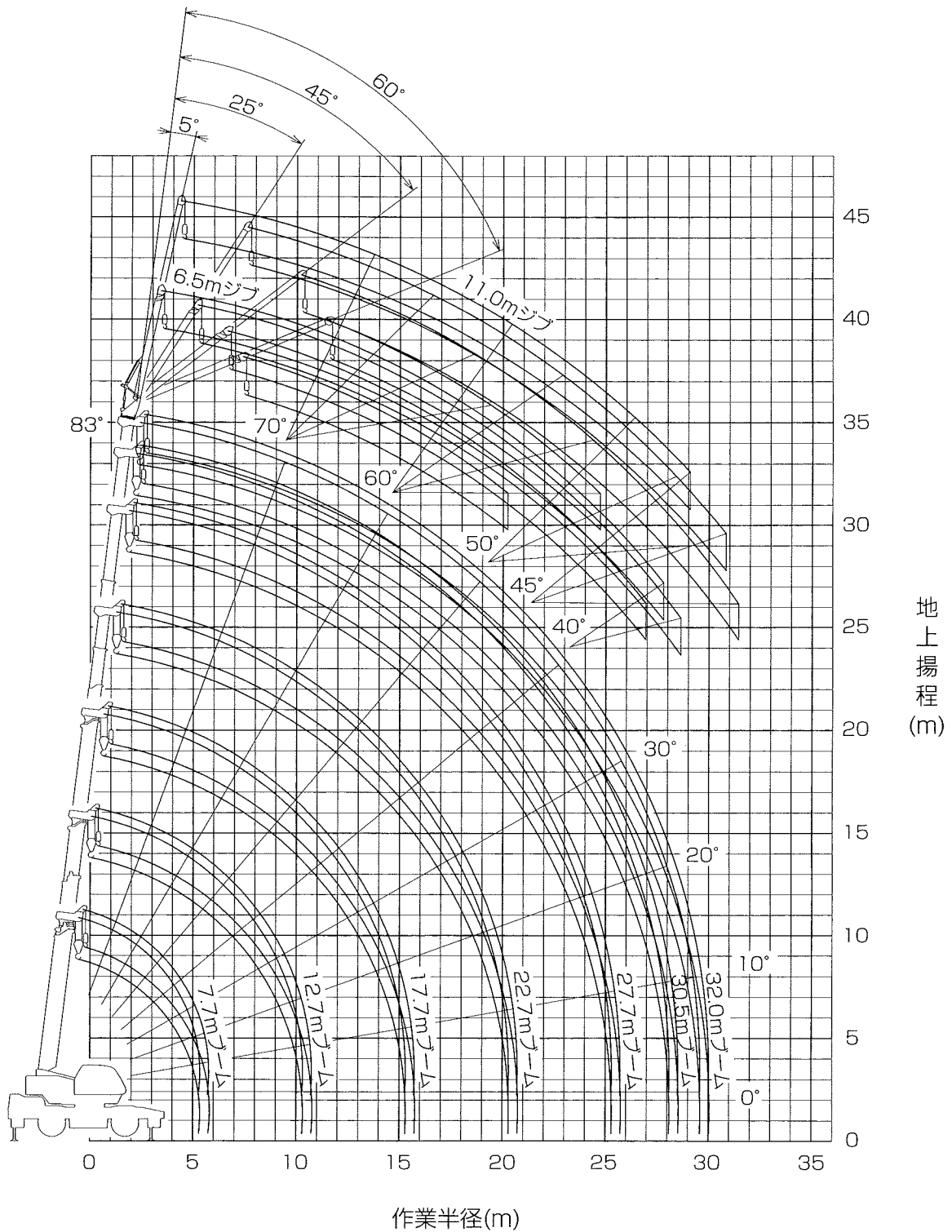

(注) 1.上図は、ブームのたわみを含んでいません。
 2.本図は、アウトリガ最大張出時(全周)のものです。

■外観図

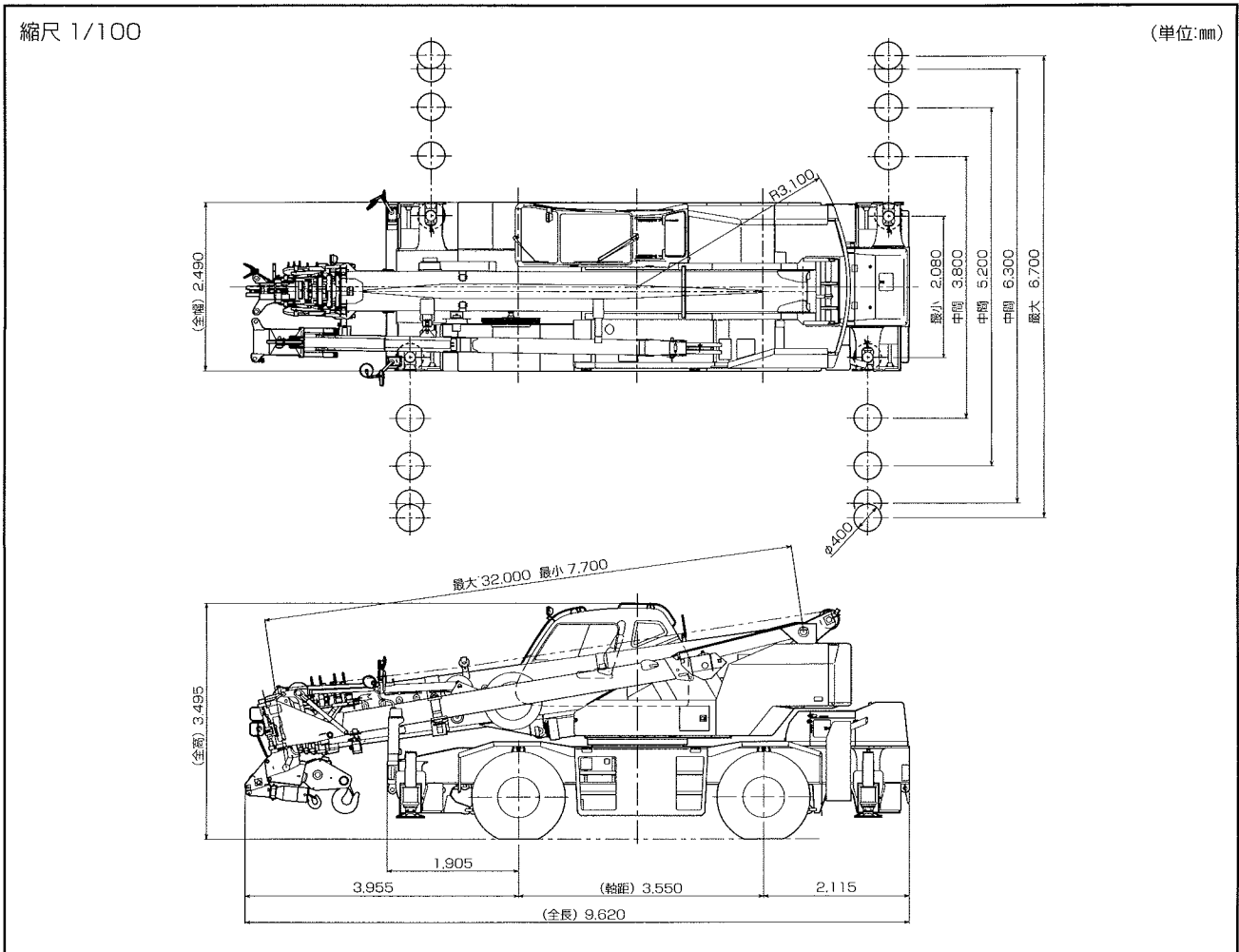

●全装備(車検登録重量)で道路法による基本通行条件のD条件適合車です。●道路の通行には道路法による通行の許可と道路運送車両法による保安基準の緩和の認可が必要です。

■最小直角通路幅

●前2輪ステアリングで右折する場合

- R1=8.60m (最小回転半径)
- R2=8.79m (最外輪端回転半径)
- R3=9.66m (車体回転半径)
- R4=10.80m (ブーム先端回転半径)
- A=4.60m (入口通路幅)
- B=4.60m (車輪出口通路幅)
- C=5.46m (車体出口通路幅)
- D=6.60m (ブーム先端出口通路幅)

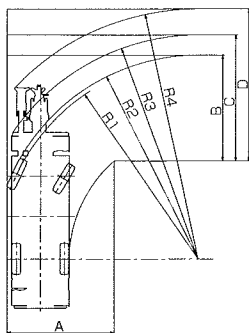

●4輪ステアリングで右折する場合

- R1=5.10m (最小回転半径)
- R2=5.29m (最外輪端回転半径)
- R3=6.24m (車体回転半径)
- R4=7.41m (ブーム先端回転半径)
- A1=3.16m (車輪入口通路幅)
- A2=4.43m (車体入口通路幅)
- B=3.16m (車輪出口通路幅)
- C=4.43m (車体出口通路幅)
- D=5.69m (ブーム先端出口通路幅)

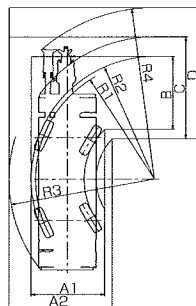

●後2輪ステアリングで右折する場合

- R1=8.60m (最小回転半径)
- R2=8.79m (最外輪端回転半径)
- R3=9.75m (車体回転半径)
- R4=8.77m (ブーム先端回転半径)
- A1=4.18m (車輪入口通路幅)
- A2=5.13m (車体入口通路幅)
- C=5.13m (車体出口通路幅)
- D=5.70m (ブーム先端出口通路幅)

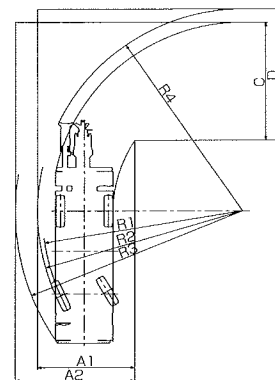

(注)上記数値は計算値です。